



PMK-V363

MANUEL D'INSTALLATION
pour fourgon de transport d'équipage

Merci d'avoir acheté le EchoMaster Ford Transit - Ensemble caméra HD

Table des matières

Page 4 - Moniteur de rétroviseur HD / Harnais

Page 8 - FTV-CAM-EXT-HAR

Page 12 - Caméra HD

Ce qui est inclus:

- Miroir de contrôle HD PMM-V363
- Caméra HD avec boîtier spécifique au véhicule CAM-V363
- Harnais de contrôle des rétroviseurs spécifique au véhicule PMK-FTV-HAR
- Harnais d'extension de camera FTV-CAM-EXT-HAR
- Paquet de matériel

OUTILS REQUIS:

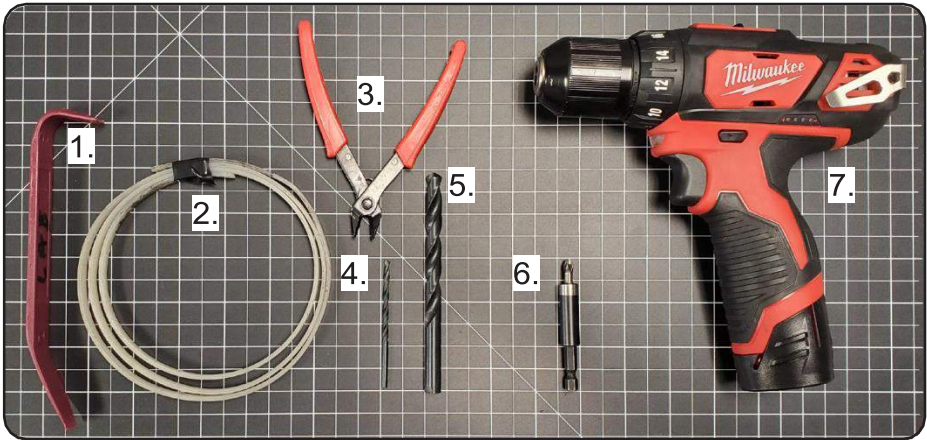

1. Outil de découpe du plastique
2. Outil de pêche en fil métallique
3. Pince à coupe transversale
4. Mèche 7/64" ou Unibit
5. Mèche 3/8" ou Unibit
6. Embout Phillips avec porte-embout
7. Perceuse

PMK-V363

GUIDE D'INSTALLATION

INSTRUCTIONS D'INSTALLATION DU RÉTROVISEUR À TRÈS GRAND CHAMP DE VISION / HARNAIS

ÉTAPE 1:

Retirez le boîtier du plafonnier à l'aide d'un outil de découpe du plastique pour pousser vers l'avant et libérer les deux clips situés à l'arrière du panneau du plafonnier avant, puis faites-les descendre et tirez-les vers l'arrière du véhicule. Reportez-vous aux photos ci-dessous pour connaître l'emplacement des clips.



Si le véhicule est équipé du plateau de pavillon, le boîtier du plafonnier sera légèrement différent. Il peut être retiré de manière similaire.

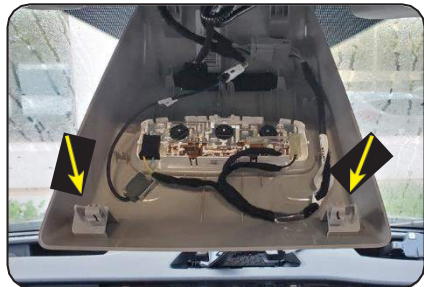

ÉTAPE 2:

À l'aide d'un outil de découpe du plastique, retirez la protection derrière le rétroviseur pour accéder au câblage. Retirez le capuchon central de l'enveloppe du rétroviseur.

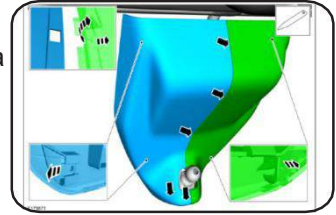

ÉTAPE 3:

Après avoir retiré la protection du rétroviseur, localisez le connecteur en ligne à 12 broches (A). Connectez le faisceau en T à 12 broches à cet endroit et acheminez le côté miroir du faisceau vers le bas et vers l'emplacement du miroir (B).

A



B

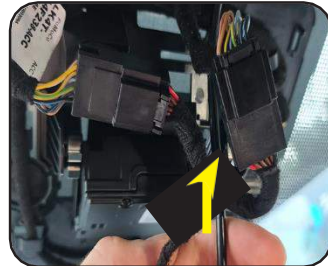

ÉTAPE 4:

Acheminez l'extrémité du connecteur Mini-Din du harnais de derrière le protège-miroir jusqu'à l'ouverture du plafonnier exposée à l'étape 1. Fixez le reste du harnais derrière la coque du rétroviseur au câblage d'usine à l'aide des attaches fournies.

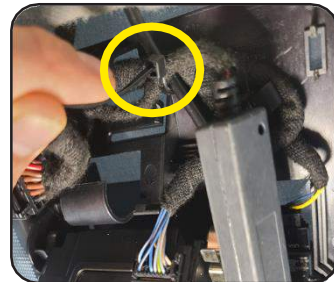
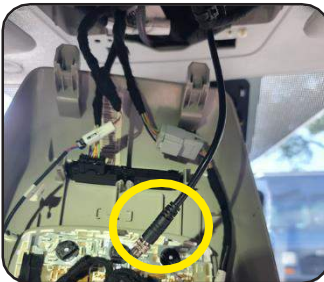

ÉTAPE 5:

Installez le rétroviseur à très grand champ de vision HD en commençant par le haut du support du rétroviseur à la position 10 heures et placez-le sur le support à verrouillage par rotation. Faites tourner la base du rétroviseur jusqu'à ce que le haut du rétroviseur soit à la position 12 heures. Vous devez sentir la languette d'alignement se mettre en place



ÉTAPE 6:

Acheminez l'extrémité du câble avec le connecteur blanc du rétroviseur vers l'arrière du rétroviseur, le long du côté droit de la zone de l'enveloppe du rétroviseur. C'est là que le filtre en ligne (souligné en jaune) sera fixé.

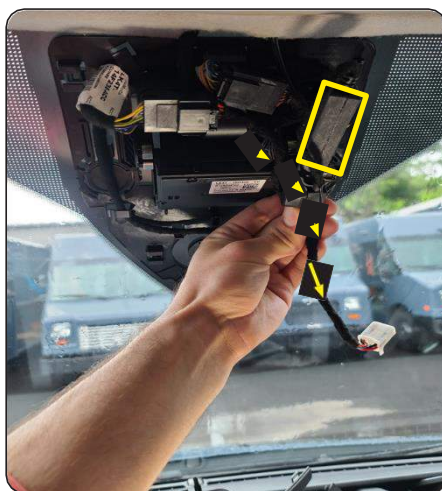

ÉTAPE 7:

Installez le couvercle du connecteur du rétroviseur (A), puis branchez le connecteur à l'arrière du rétroviseur (B).

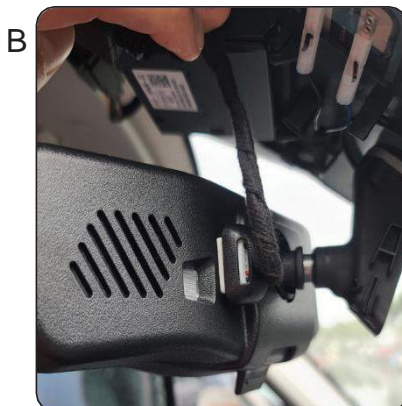
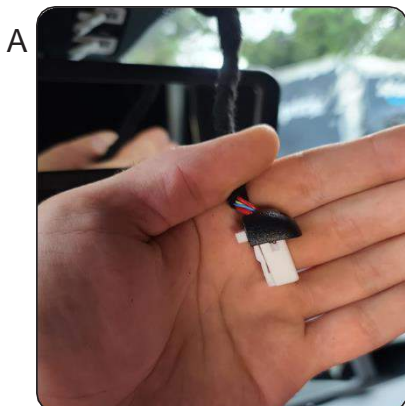

ÉTAPE 8:

Réinstallez l'enveloppe derrière le rétroviseur. À ce moment-là, assurez-vous que le variateur de lumière situé au bas du rétroviseur est retourné vers l'avant, vers l'habitacle (arrière du véhicule).



INSTRUCTIONS DE MONTAGE V-CAM-EXT-HAR

Aperçu du routage des harnais



ÉTAPE 1:

Retirez les quatre clips (encerclés en jaune) à l'aide d'un outil de retrait des clips pour pouvoir retirer la garniture de pavillon. Mettez la pièce de garniture de côté. Ce site permet d'acheminer le harnais d'extension par-dessus la garniture de pavillon jusqu'à l'ouverture du plafonnier.

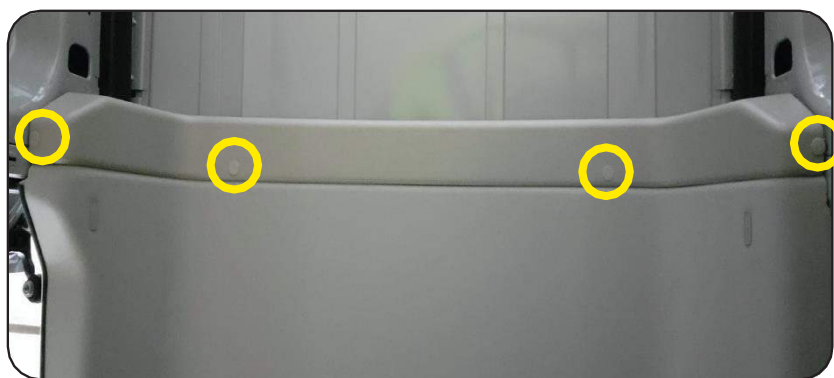

ÉTAPE 2:

Continue to the back of the vehicle and remove the 2 corner wire covers (A). This will allow the center wire cover to slide towards the driver's side to route the extension harness (B).

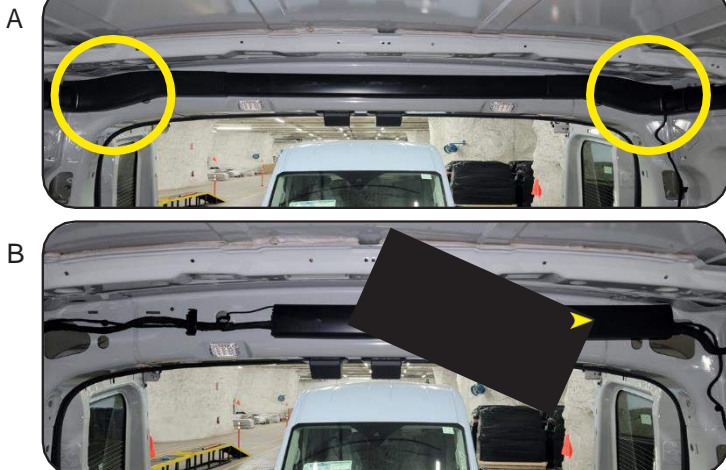

STEP 3:

Retirez le cache-fil du côté conducteur en le faisant glisser vers l'arrière du véhicule. Ensuite, tirez l'extrémité avant du cache, en l'éloignant du mur, tout en faisant également glisser le cache vers l'avant. Le cache devrait glisser de ses languettes de verrouillage, exposant le faisceau de câbles d'usine en dessous. S'il n'est pas possible de retirer le couvercle, procédez à la mise en place du faisceau d'extension derrière le couvercle.



ÉTAPE 4:

Ensuite, à l'aide d'un outil en nylon pour retirer les panneaux, sortez le plafonnier central de la garniture de toit (A). Puis, à l'aide d'un outil de pêche de fil, faites passer l'arrière de la garniture de toit à l'ouverture du plafonnier avant exposée au début de l'installation (B). Nous allons acheminer l'extrémité du connecteur de moniteur du harnais d'extension de l'arrière de la garniture de toit vers l'avant du véhicule (C).



ÉTAPE 5:

Avec l'extrémité du faisceau d'extension du connecteur du moniteur dans l'ouverture du plafonnier, effectuez la connexion au faisceau d'alimentation du rétroviseur installé précédemment et toujours suspendu dans l'ouverture du plafonnier. Une fois la connexion effectuée, tirez le harnais supplémentaire vers l'arrière du véhicule jusqu'à ce qu'il soit tendu. Ensuite, fixez le faisceau au câblage de la lampe de chargement à l'aide d'une attache zip.

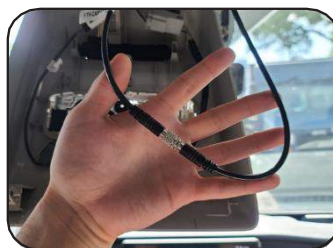
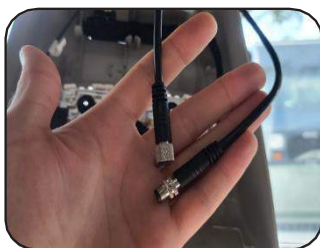

ÉTAPE 6:

Acheminez le câble de rallonge vers l'arrière du véhicule tout en fixant le harnais au câblage d'usine exposé précédemment en retirant le couvercle du chemin de câbles latéral. Lorsque vous atteignez l'arrière du véhicule, acheminez le câble derrière le CHMSL (3e feu de freinage) en suivant le câblage d'usine du véhicule comme guide. Regroupez toute longueur supplémentaire du harnais et fixez-le au câblage d'usine à l'aide d'une attache zip.



INSTRUCTIONS DE MONTAGE DES CAMÉRAS HD

ÉTAPE 1:

En utilisant le gabarit fourni, alignez-le avec le bord droit de la CHMSL. La lèvre inférieure du gabarit doit s'enrouler autour du haut du cadre de la porte arrière. Il se peut que vous deviez tirer vers le bas le joint de porte en caoutchouc pour permettre au gabarit de se mettre correctement en place. Placez le gabarit comme indiqué ci-dessous.

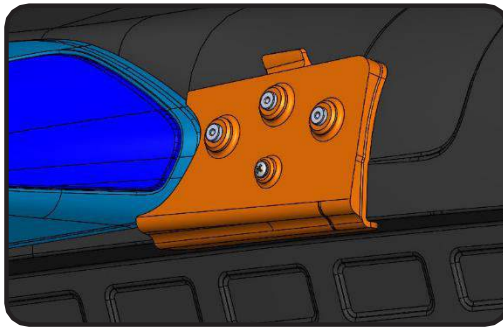

ÉTAPE 2:

À l'aide d'une mèche standard de 7/64" et du gabarit comme guide, percez les trois trous nécessaires en utilisant les guides de perçage du gabarit pour monter la caméra. À l'aide d'une mèche étagée, percez le trou supérieur à 7/16" en utilisant le diagramme ci-dessous comme référence de dimensionnement.

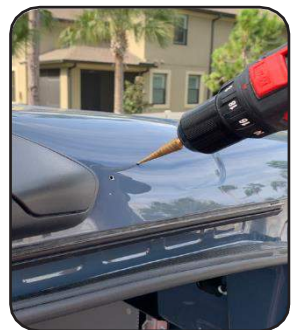
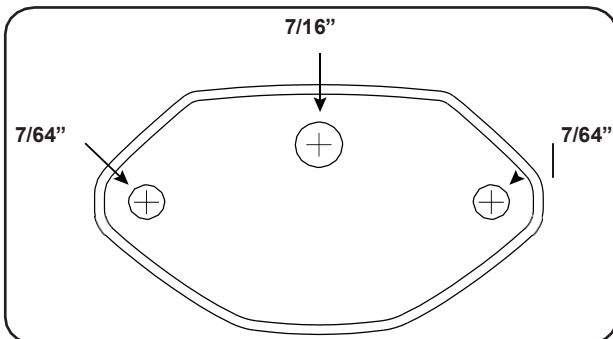

ÉTAPE 3:

Faites passer le câble de la caméra dans le véhicule et fixez la caméra au véhicule à l'aide des vis fournies. Veillez à placer les capuchons de vis sur les vis lorsque vous avez terminé.



ÉTAPE 4:

Connectez la caméra au faisceau d'extension de la caméra et fixez tout fil excédentaire dans la carrosserie du véhicule.





Téléphone – 866-931-8021

E-Mail – support@aampglobal.com



EchoMaster est une marque de AAMP Global

EchoMaster.com

REV. DC0722